



MAXUS

Listino prezzi

valevole dal 1° gennaio 2024



MY 23

eDELIVER 9

MAXOMOTIVE SCHWEIZ AG, RICHTIPLATZ 5, 8304 WALLISELLEN

Prezzi

eDeliver9	Potenza	Capacità della batteria	VAN		
			CHF (8.1% IVA escl.)	CHF (8.1% IVA incl.)	
Motore elettrico	150 kW 204PS	72 kWh	L2H2	65'500.-	70'805.-
Motore elettrico	150 kW 204PS	72 kWh	L3H2	66'500.-	71'886.-
Motore elettrico	150 kW 204PS	88.5 kWh	L3H2	73'500.-	79'453.-
Motore elettrico	150 kW 204PS	72 kWh	L3H3	67'500.-	72'967.-
Motore elettrico	150 kW 204PS	88.5 kWh	L3H3	74'500.-	80'534.-

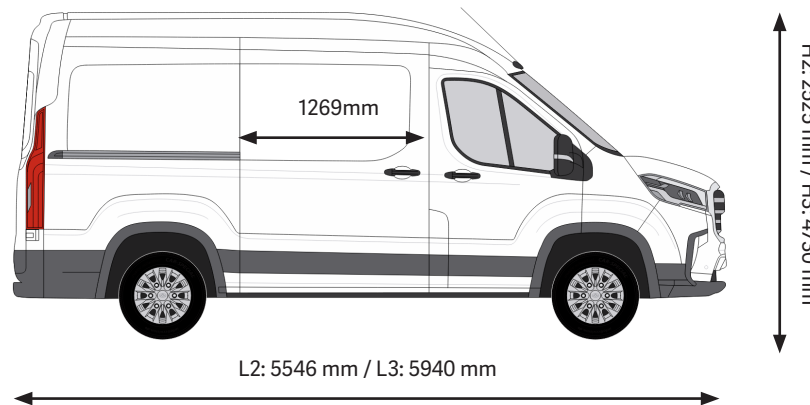

Prezzi

eDeliver9				Double Cab VAN	
	Potenza	Capacità della batteria		CHF (8.1% IVA escl.)	CHF (8.1% IVA incl.)
Motore elettrico	150 kW 204PS	72 kWh	L3H2	68'000.-	73'508.-
Motore elettrico	150 kW 204PS	88.5 kWh	L3H2	75'000.-	81'075.-
Motore elettrico	150 kW 204PS	72 kWh	L3H3	69'000.-	74'589.-
Motore elettrico	150 kW 204PS	88.5 kWh	L3H3	76'000.-	82'156.-

eDeliver9				Chassis Cab	
	Potenza	Capacità della batteria		CHF (8.1% IVA escl.)	CHF (8.1% IVA incl.)
Motore elettrico	150 kW 204PS	65 kWh	L3	61'500.-	66'481.-
Motore elettrico	150 kW 204PS	65 kWh	L4	62'000.-	67'022.-
Motore elettrico	150 kW 204PS	65 kWh	L3 N2	62'500.-	67'562.-
Motore elettrico	150 kW 204PS	65 kWh	L4 N2	63'000.-	68'103.-

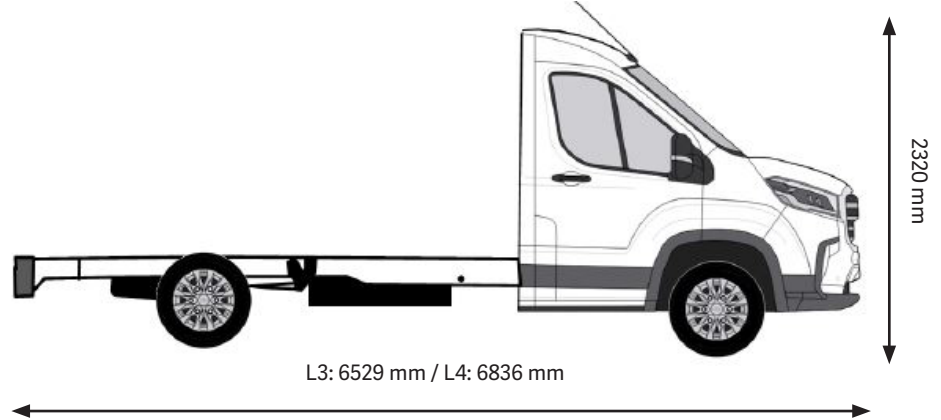
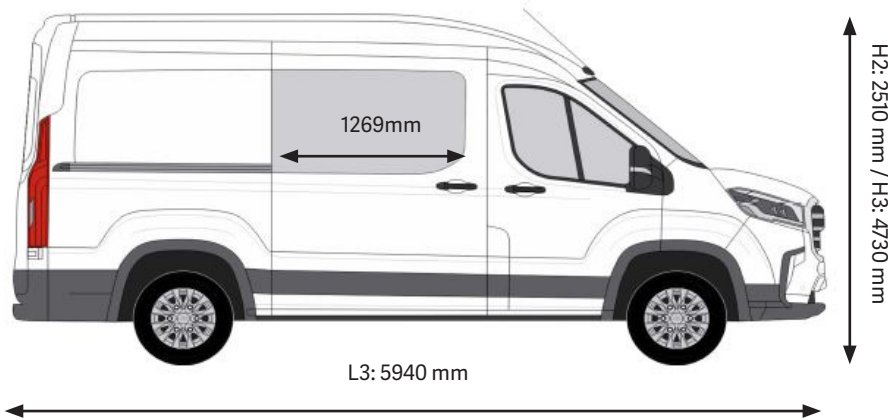

Equipaggiamento di serie

Sicurezza	VAN / DCiV	CC
Fari a LED	●	●
Fari diurni a LED	●	●
Fari fendinebbia anteriori	●	●
Luce terzo stop	●	
Sistema di monitoraggio della pressione dei pneumatici (TPMS)	●	●
Assistenza alla frenata elettronica (EBA)	●	●
AEBS (sistema automatico di frenata d'emergenza)	●	●
Avviso di partenza dalla corsia (LDW) + Assistenza tenuta della corsia (LKA)	●	●
Assistenza al cambio della corsia (LCA)	●	
Programma elettronico di stabilità (ESP)	●	●
Assistenza alla partenza in salita (HHC)	●	●
Monitoraggio dell'angolo cieco (BLIS)	●	
Regolatore di velocità adattivo (ACC+ICA)	●	●
Airbag conducente e passeggero	●	●
Airbag laterali	●	●
Airbag a tendina	●	●
Sensore di luce + sensore pioggia	●	●
Sensori di parcheggio anteriori/posteriori (telaio solo anteriori)	●	●
Telecamera posteriore	●	
Sistema di chiamata d'emergenza (eCall)	●	●
Tecnologia	VAN / DCiV	CC
Freno di stazionamento elettrico	●	●
2 modalità di guida: ECO / Power	●	●
Tre livelli di recupero: Leggero, Medio o Forte	●	●
Ruota di scorta completa	●	●
Cavo di ricarica Mode-3 (11 kW)	●	●
Comfort	VAN / DCiV	CC
Climatizzatore manuale	●	●
Alzacristalli elettrici	●	●

Equipaggiamento di serie

Comfort	VAN / DCiV	CC
Sistema Keyless (PEPS) e 2 Smart Keys	●	
Due chiavi con telecomandi	●	●
Sedili riscaldati	●	●
Equipaggiamento interno	VAN / DCiV	CC
Touchscreen da 10" con radio DAB+MP5+Bluetooth	●	●
Apple CarPlay o Android Auto (via QD Link)	●	●
Volante multifunzione con comandi radio	●	●
Volante regolabile in altezza	●	●
Due prese USB	●	●
Connessione 12 V	●	●
Computer di bordo	●	●
Chiusura centralizzata	●	●
Sedile del conducente regolabile a 8 vie con bracciolo centrale	●	●
Doppio sedile passeggero ribaltabile con tavola per scrivere e vano salvaoggetti sotto la panca	●	●
4 posti in 2a fila (solo per cabina doppia)	●	
Finestra nella paratia divisoria	●	
Lampada da lettura a LED nella parte anteriore	●	●
Illuminazione a LED nell'area di carico	●	
Tappetini in gomma	●	●
Due portabicchieri	●	●
Scomparto per occhiali da sole	●	●
Maniglia nel montante A	●	●
Equipaggiamento esterno	VAN / DCiV	CC
Specchietti retr. esterni regolabili e riscaldati elettr.	●	●
Specchi retrovisori esterni con indicatore integrato	●	●
Paraurti anteriore in tinta carrozzeria	●	●
Paraurti posteriore con poggia piedi	●	
Porta scorrevole laterale, lato passeggero	●	
Porte posteriori con angolo di apertura fino a 180° (L2) o 236° (L3)	●	
Cerchi in lega da 16"	●	●

Opzioni

Colore	Serie
Warm White Uni	●



Colori	CHF (8.1% IVA escl.)	CHF (8.1% IVA incl.)
Black Metallic		
Grey Metallic	750.-	811.-
Blue Metallic		



Opzione	CHF (8.1% IVA escl.)	CHF (8.1% IVA incl.)
2a porta scorrevole laterale	800.-	865.-



Dati tecnici

		VAN / DCIV / CC
Trasmissione di forza		Trazione anteriore 2WD
Motore elettrico		
Potenza massima	kW PS	150 204
Coppia massima	Nm	310
Potenza massima su 30 minuti	kW PS	70 95
Motore		Permanent Magnet Synchronous
Tipo batteria		Litio-ferro-fosfato (LFP)
Impianto freni		
Avanti e dietro: Dischi		●
Sterzo		
Assistenza elettronica		●
Dati di marcia		
Velocità massima	km/h	100

Dati tecnici



VAN		L2H2	L3H2		L3H3	
Capacità batteria		72kWh	72kWh	88.5kWh	72kWh	88.5kWh
Peso totale	kg	3500				
Peso a vuoto incluso il conducente	kg	2535	2595	2715	2655	2775
Carico utile massimo	kg	965	905	785	845	725
Carico amesso sull'asse anteriore posteriore	kg	1950 1900				
Peso totale del convoglio ammesso	kg	4250				
Carico rimorchiato frenato non frenato	kg	1500 750		1500 750 1400 750		
Carico ammesso sul tetto	kg	-	150		-	
Numero di posti	No.	3				
Lunghezza del veicolo	mm	5546	5940			
Altezza del veicolo	mm	2525			2730	
Larghezza del veicolo	mm	2062				
Volume di carico	m ³	9.7	11.0		12.5	
Lunghezza vano di carico	mm	3019	3413			
Larghezza vano di carico	mm	1800				
Larghezza vano di carico tra i passaruota	mm	1366				
Altezza vano di carico	mm	1802			2019	
Larghezza apertura della porta scorrevole	mm	1269				
Altezza apertura della porta scorrevole	mm	1570				
Passo	mm	3366	3760			
Diametro di sterzata	m	13.4	14.8			
Dimensioni pneumatici		215/75 R16C				
Autonomia WLTP (misto urbano)*	km	280 351	280 351	328 405	270 340	317 393
Consumo energia mista*	kWh/100 km	32.4	32.4	32.1	32.5	32.8
Emissioni di CO2 su ciclo misto*	g/km	0	0	0	0	0
Equivalenti benzina*	l/100 km	3.56	3.56	3.53	3.58	3.61
Emissioni di CO2 derivanti dalla messa a disposizione di carburanti*	g/km	37	37	37	37	37
Tempo di ricarica (DC / corrente continua) 5-80%	min	36	36	45	36	45
Tempo di ricarica (AC / corrente alternata) 5-100%	h	8	8	9	8	9

*Valori secondo WLTP (Worldwide Harmonized Light Vehicles Test Procedure). Il WLTP è una procedura di prova realistica per misurare il consumo di energia e le emissioni di CO2. Fattori come stile di guida, velocità, topografia, carico utile, equipaggiamenti ed equipaggiamenti non di serie, temperatura esterna e grado di utilizzo delle utenze elettriche influenzano il consumo e l'autonomia. A seconda dell'omologazione CH o dell'omologazione del singolo veicolo, le informazioni relative ad un determinato veicolo possono differire dai dati rilevanti per l'immatricolazione. Misurato secondo il regolamento (CE) 715/2007 nella versione attualmente in vigore. Valore target secondo WLTP: 186 g/km per furgoni e veicoli commerciali leggeri.

Dati tecnici



Double Cab (DCiV)		L3H2		L3H3	
		72kWh	88.5kWh	72kWh	88.5kWh
Capacità batteria					
Peso totale	kg	3500			
Peso a vuoto incluso il conducente	kg	2720	2820	2770	2870
Carico utile massimo	kg	780	680	730	630
Carico amesso sull'asse anteriore posteriore	kg	1950 1900			
Peso totale del convoglio ammesso	kg	4250			
Carico rimorchiato frenato non frenato	kg	1500 750	1400 750	1400 750	1350 750
Carico ammesso sul tetto	kg	-			
Numero di posti	No.	7			
Lunghezza del veicolo	mm	5940			
Altezza del veicolo	mm	2510		2730	
Larghezza del veicolo	mm	2062			
Volume di carico	m ³	7.1		7.8	
Lunghezza vano di carico	mm	2423			
Larghezza vano di carico	mm	1800			
Larghezza vano di carico tra i passaruota	mm	1366			
Altezza vano di carico	mm	1802		2019	
Larghezza apertura della porta scorrevole	mm	850			
Altezza apertura della porta scorrevole	mm	1570			
Passo	mm	3760			
Diametro di sterzata	m	14.8			
Dimensioni pneumatici		215/75 R16C			
Autonomia WLTP (misto urbano)*	km	275 344	323 398	265 332	313 386
Consumo energia mista*	kWh/100 km	32.4	32.9	37.9	38.4
Emissioni di CO2 su ciclo misto*	g/km	0	0	0	0
Equivalente benzina*	l/100 km	3.56	3.62	4.17	4.22
Emissioni di CO2 derivanti dalla messa a disposizione di carburanti*	g/km	37	38	43	44
Tempo di ricarica (DC / corrente continua) 5-80%	min	36	45	36	45
Tempo di ricarica (AC / corrente alternata) 5-100%	h	8	9	8	9

*Valori secondo WLTP (Worldwide Harmonized Light Vehicles Test Procedure). Il WLTP è una procedura di prova realistica per misurare il consumo di energia e le emissioni di CO2. Fattori come stile di guida, velocità, topografia, carico utile, equipaggiamenti ed equipaggiamenti non di serie, temperatura esterna e grado di utilizzo delle utenze elettriche influenzano il consumo e l'autonomia. A seconda dell'omologazione CH o dell'omologazione del singolo veicolo, le informazioni relative ad un determinato veicolo possono differire dai dati rilevanti per l'immatricolazione. Misurato secondo il regolamento (CE) 715/2007 nella versione attualmente in vigore. Valore target secondo WLTP: 186 g/km per furgoni e veicoli commerciali leggeri.

Dati tecnici



Chassis Cab		N1 L3	N1 L4	N2 L3	N2 L4
Capacità batteria		65kWh		65kWh	
Peso totale	kg	3500		4050	
Peso a vuoto incluso il conducente	kg	2155	2165	2155	2165
Carico utile massimo	kg	1345	1335	1895	1885
Carico amesso sull'asse anteriore posteriore	kg	1950 1900		1950 2350	
Peso totale del convoglio ammesso	kg	4250		4300	
Carico rimorchiato frenato non frenato	kg	1200 750		1200 750	
Carico ammesso sul tetto	kg	-			
Numero di posti	No.	3			
Longueur max. du véhicule avec la construction de plateau	mm	6529	6835	6452	7092
Hauteur max. du véhicule avec la construction de plateau	mm	3300		3300	
Largeur max. du véhicule avec la construction de plateau	mm	2250			
Lunghezza del veicolo	mm	6200	6680	6200	6680
Altezza del veicolo	mm	2290		2315	
Larghezza del veicolo	mm	2052			
Lunghezza massima del veicolo con trasformazione sul cabinato	mm	4188	4620	3980	4620
Altezza massima del veicolo con trasformazione sul cabinato	mm	2334		2334	
Larghezza massima del veicolo con trasformazione sul cabinato	mm	2250			
Passo	mm	3760	4048	3760	4048
Diametro di sterzata	m	14.8	15.8	14.8	15.8
Dimensioni pneumatici		215/75 R16C			
Autonomia WLTP (misto urbano)*	km	Dipende dalla trasformazione			
Consumo energia mista*	kWh/100 km	Dipende dalla trasformazione			
Emissioni di CO2 su ciclo misto*	g/km	0	0	0	0
Equivalent benzina*	l/100 km	Dipende dalla trasformazione			
Emissioni di CO2 derivanti dalla messa a disposizione di carburanti*	g/km	Dipende dalla trasformazione			
Tempo di ricarica (DC / corrente continua) 5-80%	min	36		36	
Tempo di ricarica (AC / corrente alternata) 5-100%	h	6.5		6.5	

*Valori secondo WLTP (Worldwide Harmonized Light Vehicles Test Procedure). Il WLTP è una procedura di prova realistica per misurare il consumo di energia e le emissioni di CO2. Fattori come stile di guida, velocità, topografia, carico utile, equipaggiamenti ed equipaggiamenti non di serie, temperatura esterna e grado di utilizzo delle utenze elettriche influenzano il consumo e l'autonomia. A seconda dell'omologazione CH o dell'omologazione del singolo veicolo, le informazioni relative ad un determinato veicolo possono differire dai dati rilevanti per l'immatricolazione. Misurato secondo il regolamento (CE) 715/2007 nella versione attualmente in vigore. Valore target secondo WLTP: 186 g/km per furgoni e veicoli commerciali leggeri.

Prestazioni di garanzia*

5 anni o fino a 100'000 km (si applica il valore raggiunto per primo)

8 anni o fino a 160'000 km sulla batteria ad alto voltaggio

5 anni di garanzia di mobilità con servizio d'assistenza 24h

Trovate il vostro partner:



* solo per veicoli importati da Maxomotive Schweiz AG

MAXOMOTIVE SCHWEIZ AG
Richtplatz 5
8304 Wallisellen